



MIGNON ZERO & ZERO BREW



USER HANDBOOK

ИНСТРУКЦИИ ПО ПРИМЕНЕНИЮ - تامي لعتلا ليد
说明书 - 사용 설명서

Translation of the Original Instructions - Перевод оригинальных инструкций
تامي لعتلا ليد لصل ال تامي لعتلا ةم جرت - 原说明书的译文 - 원래 지침의 번역



EN

SAFETY INSTRUCTIONS

EN

The producer has reasonably considered every precaution possible, so as to assure user's safety. When installing and using the grinder, certain conditions may cause uncontrollable and unpredictable events; it's necessary to always evaluate any risks and consider what may follow:

- Before connecting the grinder, it's necessary to verify that the plate data matches the electric net ones.
- Both installation and repair must respect safety instructions and the inforce rules of the country in which the grinder is installed.
- The grounding wire is necessary, like the installation. Both must respect the inforce rules of the country in which the grinder is installed.
- The use of adaptors, multiple outlets and extension cables is not recommended.
- Do not use this grinder if the cable is damaged. If the cable is damaged, it must be replaced by the manufacturer or qualified personnel. In the event of a malfunction, switch the grinder off and take it to the closest authorised service center.
- Do not immerse the grinder, the cable or the plug in water or other liquids. It's necessary that the internal components do not come into contact with other liquids.
- Do not use any water jets, unsuitable detergents or steam-cleaners to clean.
- During its use, install the grinder on a flat and stable surface that is able to sustain the weight of the grinder.
- The grinder is only intended to be used to grind roasted coffee beans. A different use is considered unsuitable and dangerous. The producer cannot be considered responsible for possible damages related to misuse or erroneous and unreasonable actions.
- The grinder cannot be used in extreme environmental conditions. Only use the grinder between -5°C - 30°C.
- This grinder is suitable for commercial use, like restaurant kitchens, canteens, hospitals and shops, like bakeries and butchers. It is not suitable for continous food production.
- For home-use, it is necessary to switch the grinder off and to unplug it before changing any accessories or coming close to any working parts.
- This grinder is suitable for home-use and similar domains, like staff kitchens in shops, offices, agritourism, for customers in hotels, motels or other locations, like residential areas or bed and breakfasts.
- Do not allow children or untrained people to use the grinder.
- The grinder can be used by children 8 years old or above, by people with reduced physical, sensory or mental capabilities and by people without adequate experience only when monitored and after receiving user instructions for the grinder. Cleaning cannot be performed by unmonitored children.



IMPORTANT WARNINGS

- Do not pull the cable or the grinder itself to disconnect its power cable.
- Do not use the grinder with wet or damp hands.
- Do not use the grinder when you are barefoot.
- Before cleaning or servicing, unplug the grinder from the electric net.
- Do not leave the grinder switched on when not necessary. When it is not working, unplug the grinder.
- Do not obstruct the fan or heat elimination systems. Do not put any water or liquids in the grinder.
- Do not put any spoons, forks or other utensils in the spout or coffee container while the grinder is in use.
- Always switch the grinder off before removing any blockages in the spout.
- If the motor fails, switch the grinder off and contact an authorised service center.
- Do not use the grinder outside in any weather conditions (sun, rain etc.)
- Children must be monitored to prevent them from playing with the grinder.
- The owner is responsible for monitoring the installation of the grinder, so as to ensure that it has been installed in environmental conditions that will not create a safety or health danger for the users.
- If you decide not to use this grinder anymore, we suggest making it inoperative. Unplug the grinder and then cut the cable. In case of failure, switch it off and do not tamper with it.

CONSERVATION OF THE MANUAL

This manual must always be at any user disposal. The user must be informed on the correct use of the grinder and on potential risks. It must be kept in a dry, clean and heat-protected place. Use the manual so as to avoid any damage to oneself. Do not remove, rip or write on any manual parts. In case you cannot find the manual, contact the re-seller or the producer for further information.

UNPACKING THE GRINDER

- It's necessary to check that there is no damage to the grinder when looking at the external packaging.
- After having removed the packaging, check that there is no damage to the grinder.
- Check out the entirety of all components. In case of defects or damage, immediately inform the authorised reseller.
- The packaging (box, cellophane, metallic parts, styrofoam, etc.) can cut, wound or be dangerous if mismanaged. Do not allow children or non-responsible people to come into contact with the packaging.



- This symbol on the grinder or on the packaging informs that the grinder cannot be treated like usual home waste ; it must be taken to a suitable waste collection facility that recycles electric and electronic devices. If this grinder is correctly disposed of, you will prevent potential damage to both the environment and one's health; these damages may occur if the grinder is not correctly disposed of. Waste recycling protects natural sources. For further information on the recycling of this product, you can contact your local authority, local recycling center or the reseller you purchased the grinder from.



IMPORTANCE OF THE MANUAL

This manual is addressed to the user of the grinder and it is considered part of this product. It shares information on its correct use and maintenance , including information on user's safety. This manual must be kept throughout the grinder's lifespan and must be given to any user or future owner. All information in this manual does not replace safety rules and technical data on the installation and functioning of the grinder and its packaging. This manual reflects the current product and cannot be considered inadequate in the event that the product is revised based on new technology. The producer may modify the manual without revising previous editions, except in special cases. A misuse of the grinder, or a different use than the one described on the manual, will invalidate any warranty or responsibility of the producer. The grinder can be used only by a responsible adult. It's necessary to preserve the manual, as the producer cannot be held responsible for any damage to people or objects, or any damage to the grinder if it is misused or in the event that safety and maintenance rules are not respected.

RU

МЕРЫ БЕЗОПАСНОСТИ

RU

Производитель разумно предусмотрел все возможные меры безопасности, чтобы гарантировать безопасность пользователей, однако различные условия установки и/или эксплуатации могут создать неконтролируемые или непредсказуемые ситуации; поэтому всегда необходимо оценивать остаточные риски и принимать во внимание следующие указания:

- Перед подключением прибора убедитесь, что данные его технические характеристики соответствуют данным электросети.
- Установка и ремонт должны соответствовать нормам и правилам безопасности, действующим в стране установки.
- Заземление, а также соответствие системы нормам, действующим в стране установки, являются обязательными.
- Не рекомендуется использовать переходники с несколькими розетками и/или удлинители.
- Не используйте этот прибор, если шнур питания поврежден. В случае



неисправности выключите прибор и отнесите его в ближайший авторизованный сервисный центр.

- Не погружайте прибор, кабель и вилки в воду или другие жидкости и не допускайте контакта внутренних частей прибора с жидкостями.
- Не используйте для чистки струю воды, неподходящие моющие средства или пароочистители.
- Во время использования поместите прибор на горизонтальную поверхность, устойчивую и способную выдержать вес прибора.
- Икофемолку можно использовать только для измельчения жареных кофейных зерен, любое другое использование считается неправильным и, следовательно, опасным. Производитель не несет никакой ответственности за возможных ущерб, причиненный вследствие не целевого, неправильного или нецелесообразного использования.
- Прибор нельзя использовать в экстремальных условиях окружающей среды и, в любом случае, с нарушением диапазона температур от -5°C до $+30^{\circ}\text{C}$.
- Эти устройства предназначены для использования в коммерческих целях, например, на кухнях ресторанов, в столовых, больницах и на коммерческих предприятиях, таких как пекарни, мясные лавки и т. д., но не для непрерывного серийного производства продуктов питания.
- При домашнем использовании необходимо выключить прибор и отсоединить его от источника питания перед заменой принадлежностей или приближением к движущимся частям во время эксплуатации.
- Это устройство предназначено для использования в домашних и аналогичных условиях, таких как кухни для персонала в магазинах, офисах и других рабочих помещениях, коттеджах, отелях, мотелях или других жилых помещениях, а также в пансионатах.
- Запрещено поручать использование прибора неподготовленному персоналу.
- Этим прибором могут пользоваться дети в возрасте 8 лет и старше, люди с ограниченными физическими, сенсорными или умственными способностями, а также люди без соответствующих знаний или опыта, если они находятся под присмотром и получили инструкции по использованию прибора.

ОСНОВНЫЕ ПРЕДУПРЕЖДЕНИЯ

- Не тяните за шнур питания или сам прибор, чтобы вынуть вилку из розетки.
- Не используйте прибор влажными или мокрыми руками.
- Не работайте с устройством босиком.
- Перед проведением любых работ по очистке или техобслуживанию отключите прибор от электросети, вынув вилку из розетки.
- Не оставляйте устройство включенным, не используя его. Вынимайте вилку из розетки, когда прибор не используется.
- Не загораживайте вентиляционные или отводящие тепло отверстия или щели, а также не допускайте попадания воды или других жидкостей.



- Во время работы прибора никогда не кладите ложки, вилки или другую посуду в носик узла подачи или контейнер для кофейных зерен для опорожнения или выполнения других работ.
- Чтобы устранить любые засорения носика узла подачи, обязательно выключайте прибор.
- Если инородное тело блокирует двигатель, немедленно остановите машину и обратитесь в авторизованный сервисный центр.
- Не подвергайте прибор воздействию атмосферных факторов (солнце, дождь и т. д.).
- Не позволяйте детям играть с устройством.
- Владелец несет ответственность за установку прибора в приемлемых условиях, которые не создают опасности для здоровья или безопасности тех, кто его использует.
- Если вы решите больше не пользоваться прибором этого типа, рекомендуется вывести его из строя, вынув вилку из розетки и перерезав шнур питания.
- В случае поломки или неисправности прибора выключите его и не пользуйтесь им.

ХРАНЕНИЕ РУКОВОДСТВА

Это руководство должно быть всегда доступно пользователю и/или специалисту по техническому обслуживанию, который должен быть проинформирован о правильном использовании прибора и обо всех остаточных рисках. Его необходимо хранить в сухом, чистом и защищенном от тепла месте. Храните руководство в целости и сохранности. Не вырывайте, не удаляйте и не переписывайте никакие части руководства. Если руководство потеряно или вам потребуется дополнительная информация, обратитесь к местному дилеру или производителю.

СНЯТИЕ УПАКОВКИ

- Убедитесь, что прибор не поврежден, проверив наружную упаковку.
- Осторожно сняв упаковку, проверьте прибор на наличие повреждений.
- Проверьте целостность компонентов прибора. В случае обнаружения дефектов или повреждений немедленно известите официального дилера.
- Элементы упаковки (картон, целлофан, скобы, полистирол и т. д.) могут порезать, поранить или стать опасными при неправильном обращении или неправильном использовании; не оставляйте их в доступном для детей или посторонних лиц месте.

- Этот символ на изделии или его упаковке указывает на то, что данное устройство не должно утилизироваться как бытовые отходы. Его следует сдать в соответствующий сборочный пункт, занимающийся переработкой электрического и электронного оборудования. Обеспечение правильной утилизации этого изделия поможет предотвратить возможные негативные последствия для окружающей среды и здоровья, которые, в противном случае, могли бы возникнуть в результате неправильной утилизации. Переработка материалов помогает сберечь природные ресурсы. Более подробную информацию о переработке данного изделия вы можете получить в городской администрации, местном центре утилизации отходов или в магазине, где было приобретено изделие.



ВАЖНОСТЬ РУКОВОДСТВА

Руководство предназначено для пользователя и/или специалиста по техническому обслуживанию прибора и считается его неотъемлемой частью. Задача данного руководства - предоставить информацию для правильного использования и надлежащего обслуживания прибора, а также для обеспечения безопасности оператора. Руководство должно храниться в течение всего срока службы прибора и передаваться вместе с оборудованием новому пользователю или владельцу. Указания, приведенные в данном руководстве, не заменяют требования техники безопасности и технические условия установки и эксплуатации, указанные непосредственно на машине и на упаковке. Данное руководство отображает состояние технологий на момент поставки и не может считаться несоответствующим только лишь из-за наличия последующих обновлений на основании нового опыта. Производитель также оставляет за собой право изменять руководство без обязательства обновлять предыдущие редакции, кроме исключительных случаев. Неправильное использование машины или использование, отличное от того, что описано в данном руководстве, отменяет любую гарантию или ответственность производителя; использование должно осуществляться взрослым и ответственным лицом. Необходимо бережно хранить это руководство, поскольку производитель не несет ответственности за ущерб, причиненный людям, имуществу или прибору, если он используется не так, как описано в руководстве, или если не соблюдаются инструкции по техническому обслуживанию и правила безопасности.

التحذيرات والأمان

- وضعت الشركة المصنعة بشكل معقول إجراءات الأمن والسلامة من أجل ضمان سلامة المستخدمين، ولكن ظروف التثبيت و/أو المناولة المختلفة يمكن أن تخلق مواقف لا يمكن السيطرة عليها أو لا يمكن التنبؤ بها؛ لذلك من الضروري دائماً تقييم أي مخاطر محتملة ومراعاة التوصيات التالية:
- قبل توصيل الجهاز، تأكد من أن البيانات الموجودة على اللوحة تتوافق تماماً مع تلك الخاصة بشبكة التوزيع الكهربائي.
 - يجب أن يتوافق التركيب والإصلاحات مع معايير وأنظمة السلامة المعمول بها في بلد التركيب.
 - من الضروري وجود منظومة أرضية أو التأسيس، وكذلك امتثال النظام للوائح السارية في بلد التركيب.
 - يُنصح بأن لا تستخدم الهياثات، مأخذ التيار متعدد الفتحات و/أو وصلات التطويل
 - لا تستخدم هذا الجهاز في حالة تلف سلك الطاقة.
 - في حالة حدوث عطل، أوقف تشغيل الجهاز واصطعبه إلى أقرب مركز خدمة معتمد.
 - لا تغمر الجهاز أو الكابل أو المقابس في الماء أو في أي سائل أخرى، ولا تسمح للأجزاء الداخلية للجهاز بالتلامس مع السوائل.
 - لا تستخدم نفايات الماء أو المنظفات غير المناسبة أو منظفات البخار لتنظيف الجهاز.
 - أثناء الاستخدام، ضع الجهاز على سطح أفقي، بحيث يكون ثابتاً وقادراً على تحمل وزن الجهاز.
 - يجب استخدام الجهاز «مطحنة البُن» فقط لطحن حبوب البن المحمصة، وأي استخدام آخر يعتبر غير مناسب وبالتالي فهو خطير. لا تتحمل الشركة المصنعة أية مسؤولية عن أية أضرار قد تنجم بسبب الاستخدام غير المناسب أو الخاطئ وغير المعقول للجهاز.
 - لا يمكن استخدام الجهاز في الظروف البيئية القاسية وفي جميع الأحوال لا يمكن استخدامه خارج نطاق درجات الحرارة من -5 درجات مئوية حتى +30 درجة مئوية.
 - هذه الأجهزة مخصصة للاستخدام في التطبيقات التجارية، على سبيل المثال في مطابخ المطاعم والمقاصف والمستشفيات، والمؤسسات التجارية مثل المخازن ومحلات الجزارة وما إلى ذلك، ولكنها ليست مخصصة لإنتاج كميات كبيرة من المواد الغذائية بشكل مستمر.
 - من الضروري في حالة الاستخدام المنزلي إيقاف تشغيل الجهاز وفصله عن مصدر الطاقة قبل تغيير الملحقات أو الاقتراب من الأجزاء المتحركة أثناء الاستخدام.
 - هذا الجهاز مخصص للاستخدام في المنازل وما شابهها مثل مناطق المطبخ للموظفين في المتاجر والمكاتب وأماكن العمل الأخرى أو بيوت السياحة الريفية أو من قبل العملاء في الفنادق أو الموتيلات أو أماكن الإقامة الأخرى مثل غرف المبيت بالإفطار.
 - لا يُسمح للأطفال أو الأفراد غير المدربين باستخدام الجهاز.
 - يُمكن استخدام هذا الجهاز من قبل الأطفال الذين تبلغ أعمارهم 8 أعوام أو أكثر، أو الأشخاص الذين يعانون من قصور في قدراتهم البدنية أو الحسية أو العقلية، أو الذين ليس لديهم معرفة أو خبرة كافية، شريطة أن يكونوا تحت المراقبة وبعد أن يتم تعريفهم بإرشادات وتعليمات الاستخدام الآمن للجهاز.
 - لا يُسمح للأطفال بالقيام بعمليات التنظيف دون إشراف أو مراقبة.

تحذيرات أساسية

- لا تنزع سلك التغذية الكهربائية أو تسحب الجهاز نفسه لفصل القابس من مقبس التيار.
- لا تستخدم الجهاز بأيدي رطبة أو مبللة.
- لا تستخدم الجهاز وأنت حافي القدمين.
- قبل إجراء أي عمليات تنظيف أو صيانة، افصل الجهاز عن الشبكة الكهربائية عن طريق نزع القابس.
- لا تترك الجهاز متصلاً بالتيار دون داع في حالة عدم استخدامه.
- أفضل قابس التيار الكهربائي عندما لا يكون الجهاز قيد الاستخدام.

- لا تسد أنابيب أو فتحات التهوية أو تبريد الحرارة، ولا تُدخل الماء أو السوائل من أي نوع.
- أثناء تشغيل الجهاز، لا تضع أبدًا الملعاق أو الشوك أو الأواني الأخرى في الفوهة أو حاوية البُن لإجراء عمليات سحب أو أي تدخلات أخرى.
- لإزالة أي انسداد في صنوبر التوزيع، قم دائمًا بإيقاف تشغيل الجهاز أولاً.
- إذا قام جسم غريب بإعاقة المحرك، فقم بإيقاف تشغيل الجهاز على الفور واتصل بمركز خدمة معتمد.
- لا تعرض الجهاز للعوامل الجوية (الشمس والمطر، وما إلى ذلك).
- يجب مراقبة الأطفال لضمان عدم عبثهم بالجهاز في أي وقت.
- يتحمل المالك مسؤولية التحقق من تركيب الجهاز في ظروف بيئية مقبولة لا تشكل خطرًا على صحة أو سلامة أولئك الذين يستخدمون الجهاز.
- إذا قررت التوقف عن استخدام جهاز من هذا النوع بعد الآن، ننصح بتعطيله وذلك بنزع سلك التغذية بالتيار الكهربائي بعد فصل القابس من مأخذ التغذية بالتيار الكهربائي.
- في حالة حدوث عطل أو خلل في الجهاز، قم بإيقاف تشغيله ولا تعبت به.

الحفاظ على الدلي

يجب أن يكون هذا الدليل متاحًا دائمًا للمستخدم و/أو فني الصيانة، الذي يجب أن يكون على دراية تامة بالاستخدام الصحيح للجهاز وأي مخاطر محتملة. يجب الاحتفاظ به في مكان جاف ونظيف ومحمي من الحرارة. يجب أن يُستخدم هذا الدليل بطريقة لا تضر بمحتوياته أو أي جزء منها. لا تقم بإزالة أو تمزيق أو إعادة كتابة أي جزء من الدليل لأي سبب من الأسباب. في حالة فقد الدليل أو إذا كنت بحاجة إلى مزيد من المعلومات، يُرجى الاتصال بالموزع المحلي أو الشركة المصنعة.

إزالة التغليف

- تأكد من عدم وجود علامات تلف بالجهاز عن طريق فحص البطانة الخارجية للعبوة.
- بعد إزالة العبوة بعناية، افحص الجهاز بحثًا عن أي علامات تدل على التلف.
- تحقق من سلامة المكونات، وفي حالة وجود عيوب أو تلف في الجهاز، قم بإخطار الوكيل المعتمد على الفور.
- يُمكن لعناصر التغليف (الورق المقوى، السيلوفان، الدبابيس، البوليسترين، إلخ) أن تجرح أو تصيب الأشخاص، وهي في غاية الخطورة إذا لم يتم التعامل معها بحذر أو عند استخدامها بشكل غير صحيح؛ ولا يجب تركها في متناول الأطفال أو الأشخاص غير المسؤولين.
- يُشير هذا الرمز الموجود على المنتج أو على العبوة إلى أنه لا يجب أن يُنظر إلى المنتج على أنه نفايات منزلية عادية، ولكن يجب حمله إلى نقطة تجميع مناسبة لإعادة تدوير الأجهزة الكهربائية والإلكترونية. لضمان التخلص من المنتج بطريقة مناسبة، يجب عليك أن تشارك في تجنب أية نتائج سلبية محتملة على البيئة وعلى الصحة والتي قد تنجم عن التخلص غير المناسب من المنتج. تساعد إعادة تدوير المواد في الحفاظ على الموارد الطبيعية. ولمعرفة معلومات أكثر تفصيلاً بشأن إعادة تدوير هذا المنتج، اتصل بمكتب البلدية أو بالخدمة المحلية للتخلص من النفايات أو بائع التجزئة الذي اشترت منه المنتج.



أهمية الدليل

الدليل مخصص للمستخدم و/أو فني صيانة الجهاز، ويعتبر جزءًا لا يتجزأ منه. تتمثل وظيفة هذا الدليل في توفير معلومات للاستخدام الصحيح للجهاز والصيانة المناسبة، بالإضافة إلى ضمان سلامة المشغل. يجب الاحتفاظ بالدليل بعناية طوال فترة استخدام الجهاز، ويجب إتاحتها إلى أي



مستخدم أو مالك آخر. لا تحل المؤشرات الواردة في هذا الدليل محل شروط السلامة والبيانات التقنية الخاصة بالتركيب والتشغيل، المطبقة مباشرة على الجهاز وعلى العبوة.

يعكس هذا الدليل أحدث التطورات في الوقت الحالي، ولا يمكن اعتباره غير كافٍ فقط لأنه يتم تحديثه لاحقًا على أساس التجارب الجديدة. تحتفظ الشركة المُصنَّعة أيضًا بالحق في تعديل الدليل دون الالتزام بتحديث الإصدارات السابقة، إلا في حالات استثنائية. يؤدي الاستخدام غير الصحيح للجهاز أو الاستخدام الذي يختلف عما هو موصوف في هذا الدليل إلى استبعاد أي شروط ضمان أو مسؤولية خاصة بالشركة المُصنَّعة؛ ويجب أن يتم الاستخدام من قِبل شخص بالغ ومسؤول. من الضروري الاحتفاظ بهذا الدليل بعناية، نظرًا لأن الشركة المُصنَّعة ليست مسؤولة عن الأضرار التي تلحق بالأشخاص أو الأشياء، أو التي يتعرض لها الجهاز إذا تم استخدامه بطريقة مختلفة عما هو موصوف، أو إذا لم يتم الالتزام بتعليمات الصيانة والسلامة.

ZH

警告和安全

ZH

制造商合理预测了一切可能的安全，确保用户不受到伤害，但是各项安装和/或搬运条件可能造成失控或不可预计情况；为此，需要一直评估剩余风险，参考如下提示：

- 在断开设备之前，确认铭牌数据符合配电网数据。
- 安装和维修需要遵守安装国的现行安全标准和规范。
- 务必接地，确保设备符合安装国的现行标准。
- 不建议使用多插销和/或长插销的适配器。
- 严禁在电源线破损时使用该机器。一旦运行不良，关闭设备并将其带到附近的授权服务中心
- 严禁将机器、电线和插头浸入水中或其他液体内，让机器内部部件接触到水。
- 严禁喷水、将不适合的洗涤剂或蒸汽清洗机用于清洁。
- 在使用期间，将设备安置在横向稳定且可以承受机器重量的平面上。
- 研磨投配机必须只能用于研磨烘焙咖啡豆，一切其他用途都被视为不当且危险。
- 制造商不会为不当、错误或不合理使用造成的损失负责。
- 该设备不能在极端环境条件下使用，任何情况下的温度范围都必须在 $-5^{\circ}\text{C} \div +30^{\circ}\text{C}$ 之间。
- 这些设备用于市场应用，比如餐厅、食堂、医院厨房以及面包店等商铺，不适用于串联生产食物。
- 家庭使用时，在更换配件或接近运动部件之前，必须关闭设备并断开电源。
- 器具不打算由有肢体、感官或精神能力缺陷或缺乏使用经验和知识的人（包括儿童）使用，除非有负责他们安全的人对他们进行与器具使用有关的监督或指导）
- 应照看好儿童，确保他们不玩耍本器具
- 本器具打算用于家用和类似场合：商场、办公室和其他办公环境下的员工餐厅区域，农场，酒店、旅馆和其他类似住宿环境下由客户使用，住宿和早餐（简易旅馆）的环境。
- 严禁儿童或未受训人员使用机器。
- 器具不打算由有肢体、感官或精神能力缺陷或缺乏使用经验和知识的人（包括儿童）使用，除非有负责他们安全的人对他们进行与器具使用有关的监督或指导）。
- 不得让儿童在无监管之下实施清洁。

基本警告

- 严禁拉扯电源线或设备本身，避免将插头脱离插销。
- 严禁用潮湿或浸泡的手使用设备。
- 严禁赤脚使用设备。
- 在实施任何清洁或维护操作之前，断开插销从而断开设备的电源网。
- 不得让设备无效插入。一旦不使用设备，将插头从电源网断开。
- 不得阻塞通气、热量处理开口或插槽，也不要导入各类水或液体。
- 如果设备运行，不得将勺子、叉子或其他工具伸入喷口或咖啡颗粒容器，从而进行提取或干预。
- 为了从投配口提出阻塞物，首先要关闭设备。
- 一旦异物阻塞了电机，立即关闭机器并联系授权的服务中心。
- 不得将机器暴露在大气介质下(太阳、雨等.....)。
- 应照看好儿童，确保他们不玩耍本器具
- 所有者要负责机器安装在可耐受的环境条件下，避免给机器使用者造成健康或安全风险。
- 如果不再使用此类设备，建议在停用前断开插头，切端电源线。
- 如果设备失效或运行不良，需要关闭且不得篡改。

手册的保存

本手册必须一直可以供用户和/或维护员支配，后者必须了解机器的正确用途和剩余风险。必须保存在干燥、干净且无热量的地方。使用手册时确保其不完全或部分破损。不得由于任何原因拿走、撕破或复写手册的任意部分。一旦手册遗失或需要更多信息，敬请联系区域经销商或制造商。

移除包装

- 确保机器有破损迹象，检查包装的外部涂层。
- 在小心移除包装后，确认机器是否有破损迹象。
- 确认元件的完整性，一旦机器有缺陷或破损，立即通知授权经销商。
- 包装元件(纸版、玻璃纸、金属点、聚苯乙烯)一旦管理不善或错误使用，可能切割、伤害或造成危险，不要放在儿童或不负责人员的触及范围内。
- 产品或包装上的此标志表示产品不得被视为普通家用垃圾，而应该交付给电气、电子设备回收的专门收集点。确保本产品正确处理，您就帮助预防了由于处理不当造成的环境或健康的潜在负面影响。材料的回收有助于保存自然资源。



欲知关于本产品回收的详情，可以联系市政办事处、地方废品处理服务处或采购经销商。

手册重要性

本手册供机器的用户和/或维护员使用，被视为其不可分割部分。本手册旨在提供机器正确使用和保养以及操作员安全防护之信息。手册必须在机器寿命期间妥善保管，并且转让给其他用户或后续所有者。本手册内说明不能替换机器、包装直接适用的安装及维护技术数



据、安全规定。本手册反映当前的技术状况,可能会依据后续的新需要而有所更新。制造商还保留修改本手册,且不更新之前版本的权利,除非有意外。一旦机器不当使用或违反本手册规定使用,一切质保条件和制造商责任均失效;必须由成年负责人进行使用。务必仔细保存本手册,因为制造商不会为违反规定用途或维护、安全规定而给人、物品、机器造成的损失负责。



경고 및 안전



제조업체는 사용자의 안전을 보장하기 위해 가능한 모든 안전조치를 합리적으로 예측했으나 다양한 설치 및/또는 취급 조건으로 인해 제어 또는 예측할 수 없는 상황이 발생할 수 있습니다. 따라서 항상 잔여 위험을 평가하고 아래 제안사항을 고려하십시오.

- 기기를 연결하기 전에 명판에 표시된 정보가 배전망의 정보와 일치하는지 확인하십시오.
- 설치 및 수리는 설치 국가의 안전 표준 및 시행 규정을 준수해야 합니다.
- 접지 연결은 필수이며, 설비는 설치 국가에서 시행 중인 규정을 준수해야 합니다.
- 다중 소켓 어댑터 및/또는 확장 멀티탭을 사용하지 마십시오.
- 전원 케이블이 손상된 경우, 기기를 사용하지 마십시오. 오작동이 발생한 경우, 기기를 끄고 가장 가까운 공인 서비스 센터로 가져 가십시오.
- 기기, 케이블, 플러그를 물이나 기타 액체에 담그지 말고 기계 내부 부품이 액체에 닿지 않도록 하십시오.
- 워터펄, 부적절한 세제, 스팀 청소기를 사용하여 청소하지 마십시오.
- 사용 중에는 기기를 안정적이고 기계 무게를 견딜 수 있는 수평면 위에 놓으십시오.
- 커피 그라인더는 볶은 커피 원두를 분쇄하는데만 사용해야 합니다. 다른 용도로의 사용은 부적절하며 위험한 행위로 간주됩니다. 제조업체는 부적절하거나 잘못된 또는 부당한 사용으로 인한 손상에 대해 책임지지 않습니다.
- 이 기기는 극한 환경 조건에서 사용할 수 없으며 -5°C ~ +30°C 온도 범위를 벗어나 사용할 수 없습니다.
- 이러한 기기는 레스토랑과 구내식당, 병원의 주방 및 베이커리, 정육점 등의 판매 비즈니스 같은 상업적 사용을 위한 것이며, 연속적인 식품 생산에는 사용할 수 없습니다.
- 가정에서 사용하는 경우, 부품을 교체하거나 작동 중인 움직이는 부품에 접근하기 전에 반드시 기기 전원을 끄고 전원 공급장치에서 분리하십시오.
- 이 기기는 가정용 또는 상점과 사무실, 기타 작업 환경, 관광 농가에서 근무하는 직원을 비롯하여 호텔, 모텔, 기타 숙박시설, B&B 시설의 고객을 위해 마련된 가정 주방과 유사한 환경에서 사용되도록 제작되었습니다.
- 어린이나 숙련되지 않은 사람이 기기를 사용하지 않도록 하십시오.
- 8세 이상 어린이, 신체적, 감각적 또는 정신적 능력에 제약이 받는 사람, 적절한 지식이나 경험이 없는 사람은 감독을 받거나 기기 사용 지침을 교육받은 경우에만 기기를 사용할 수 있습니다. 어린이는 감독이 없이 세척을 수행해서는 안됩니다.

기본 경고

- 콘센트에서 플러그를 제거하기 위해 전원 케이블이나 기기 자체를 잡아 당기지 마십시오.
- 축축하거나 젖은 손으로 기기를 사용하지 마십시오.
- 맨발 상태에서 기기를 사용하지 마십시오.

- 청소 또는 유지보수 작업을 수행하기 전에 플러그를 뽑아 기기를 전원공급장치로부터 분리하십시오.
- 기기가 불필요하게 삽입되어있지 않도록 하십시오. 기기를 사용하지 않을 때에는 전원공급장치로부터 분리하십시오.
- 입구, 통풍 또는 열 배출구를 막아서는 안되며 물이나 기타 액체가 유입되지 않도록 하십시오.
- 기기가 작동 중일 때는 추출 또는 중재를 위해 추출구 또는 원두 용기에 손가락, 포크, 기타 도구를 삽입하지 마십시오.
- 추출구에서 막힘을 제거하려면 먼저 기기 전원을 끄십시오.
- Nel caso un corpo estraneo blocchi il motore, spengere immediatamente la macchina e contattare un centro assistenza autorizzato.
- 기기를 대기 중 물질 (태양, 비, 등)에 노출시키지 마십시오.
- 어린이가 기기를 가지고 놀지 않도록 항상 감독해야 합니다.
- 소유자는 기기를 사용하는 사람의 건강과 안전에 위험을 초래하지 않도록 허용된 환경 조건에서 기계를 설치할 책임이 있습니다.
- 이 유형의 기기를 사용하지 않기로 결정한 경우, 콘센트에서 플러그를 뽑은 후 전원 케이블을 절단하여 작동되지 않는 상태로 만드십시오.
- 기기 결함이나 오작동이 발생한 경우, 기기 전원을 끄고 조작을 가하지 마십시오.

설명서 보관

본 설명서는 항상 사용자 및/또는 유지보수 기술자가 사용할 수 있어야 하며, 기기의 정확한 사용과 잔류 위험에 대한 정보를 제공해야 합니다. 건조하고 깨끗하며 열이 차단된 장소에 보관해야 합니다. 설명서를 사용할 때는 내용의 전체 또는 일부가 손상되지 않도록 하십시오. 어떠한 이유로든 설명서 일부를 제거하거나 찢거나 다시 쓰지 마십시오. 설명서를 분실했거나 추가 정보가 필요한 경우, 지역 대리점이나 제조업체로 문의하십시오.

포장 제거

- 포장의 외부 커버를 점검하여 기기에 손상 흔적이 없는지 확인하십시오.
- 포장을 조심하여 제거한 후 기기에 손상 흔적이 없는지 확인하십시오.
- 구성품의 무결성을 확인하십시오. 기기 결함 또는 손상이 있는 경우, 즉시 공인 대리점에 알려십시오.
- 포장 요소 (판지, 셀로판, 스테이플, 폴리스티렌 등)는 부주의하게 다루거나 부적절하게 사용하면 베이거나 다치며 위험해질 수 있습니다. 어린이나 관련 없는 사람의 손이 닿지 않는 곳에 두십시오.
- 제품이나 포장에 표시되어 있는 이 기호는 제품이 일반 가정 쓰레기로 간주되지 않으며, 대신 전기 및 전자 제품을 재활용하기 위한 적절한 수거 장소로 전달되어야 함을 나타냅니다. 이 제품을 올바르게 폐기함으로써 부적절한 폐기로 인해 발생할 수 있는 환경 및 건강에 대한 부정적 결과를 방지할 수 있습니다. 자재를 재활용하면 천연 자원을 보존하는데 도움이 됩니다. 이 제품의 재활용에 관한 자세한 정보는 시청, 지역 폐기물 처리 서비스 또는 구매하신 대리점으로



문의하십시오.



설명서의 중요성

설명서는 사용자 및/또는 유지보수 기술자가 사용하기 위함이며 기기 자체의 필수 부분으로 간주됩니다. 본 설명서는 기기의 올바른 사용과 적절한 유지보수에 관한 정보를 제공하고 작업자의 안전을 지키는 기능을 합니다. 설명서는 기기의 전체 수명 동안 보관되어야 하며, 다른 사용자나 후속 소유자에게 전달되어야 합니다. 설명서에 제시된 지침은 기계 및 포장에 직접 적용되는 설치 및 작동에 대한 안전 조항 및 기술 데이터를 대체하지 않습니다. 이 설명서는 현 시점의 최신 기술을 반영하고 있으며, 이후 새로운 경험을 기반으로 업데이트되므로 부적절한 것으로 간주될 수 없습니다. 또한 제조업체는 예외적인 경우를 제외하고 이전 버전을 업데이트할 의무 없이 설명서를 수정할 권리를 보유합니다. 기기를 부적절하게 사용하거나 이 설명서에 설명된 것과 다르게 사용하는 행위는 제조업체의 보증 또는 책임 조건을 소멸시킵니다. 성인이나 책임있는 사람만이 기기를 사용할 수 있습니다. 설명과 다른 방식으로 사용하거나 유지보수 및 안전 지침을 준수하지 않을 경우, 제조업체는 사람이나 사물에 초래된 손해 또는 기계로 인한 피해에 대해 책임지지 않으므로 설명서를 잘 보관해야 합니다.

DICHIARAZIONE DI CONFORMITA' CE
EC DECLARATION OF CONFORMITY



CONTI VALERIO S.r.l.

Via Luigi Longo, 39/41 – 50019 Sesto Fiorentino (FI) - ITALY

Dichiariamo sotto la nostra responsabilità, che il prodotto
Declare under our responsibility, that the product:

MACINADOSATORE PER CAFFE' MODELLI:

COFFEE GRINDER MODELS:

SD

VERSIONE /VERSION : 220-240V/50-60Hz; 220V/60Hz

MATRICOLA DAL / SERIAL Nr. FROM : XX XXX 21 04 XXXX

Al quale si riferisce questa dichiarazione, è costruito in conformità alle direttive:

To which this declaration relates, following the provisions of the directives:

Low Voltage Directive (LVD) 2014/35/EU - RED Directive 2014/53/EU - EMC Directive 2014/30/EU

RoHS Directive 2011/65/EU - MD Directive 2006/42/EC - WEEE

Directive 2012/19/EU

Ed è conforme alle normative:

following the provisions of the regulation:

UNI EN 12100/1-2; UNI EN ISO 13857; CEI EN 55014-1/2; CEI EN 61000-3-2/3;

CEI EN 60335-1; CEI EN 60335-2-14; CEI EN 62233; EN 60704-1:1994;

autorizziamo la seguente persona a costituire il fascicolo tecnico:

we authorize the following person to compile the technical file:

Sig. Filippo Conti – Via Luigi Longo, 39/41 – 50019 Sesto Fiorentino (FI) - ITALY

Date : May 2021

The legal representative:

Filippo Conti





DICHIARAZIONE DI CONFORMITA' CE
EC DECLARATION OF CONFORMITY



CONTI VALERIO S.r.l.

Via Luigi Longo, 39/41 – 50019 Sesto Fiorentino (FI) - ITALY

Dichiariamo sotto la nostra responsabilità, che il prodotto
Declare under our responsibility, that the product:

MACINADOSATORE PER CAFFE' MODELLI:

COFFEE GRINDER MODELS:

MIGNON – MEx (x can be: B,E,A,M) - MPy (y can be: B,E,T,A,M)

VERSIONE /VERSION : 220-240V/50-60Hz; 220V/60Hz

EQUIPAGGIATE CON DOSATORE ELETTRONICO

MATRICOLA DAL / SERIAL Nr. FROM : XX XXX 20 40 XXXX

Al quale si riferisce questa dichiarazione, è costruito in conformità alle direttive:

To which this declaration relates, following the provisions of the directives:

Low Voltage Directive (LVD) 2014/35/EU - RED Directive 2014/53/EU - EMC Directive 2014/30/EU

RoHS Directive 2011/65/EU - MD Directive 2006/42/EC - WEEE

Directive 2012/19/EU

Ed è conforme alle normative:

following the provisions of the regulation:

UNI EN 12100/1-2; UNI EN ISO 13857; CEI EN 55014-1/2; CEI EN 61000-3-2/3;

CEI EN 60335-1; CEI EN 60335-2-64; CEI EN 60335-2-14; CEI EN 62233; EN 60704-1:1994;

autorizziamo la seguente persona a costituire il fascicolo tecnico:

we authorize the following person to compile the technical file:

Sig. Filippo Conti – Via Luigi Longo, 39/41 – 50019 Sesto Fiorentino (FI) - ITALY

Date : October 2020

The legal representative:

Filippo Conti

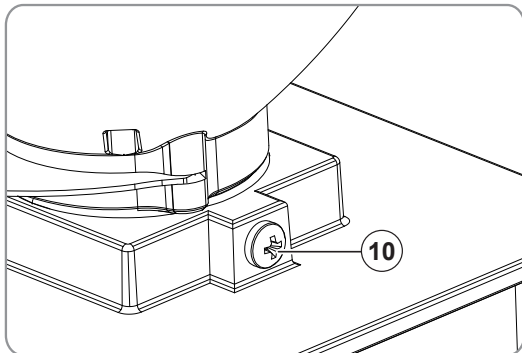
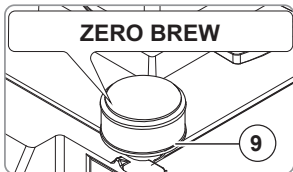
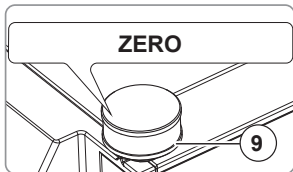
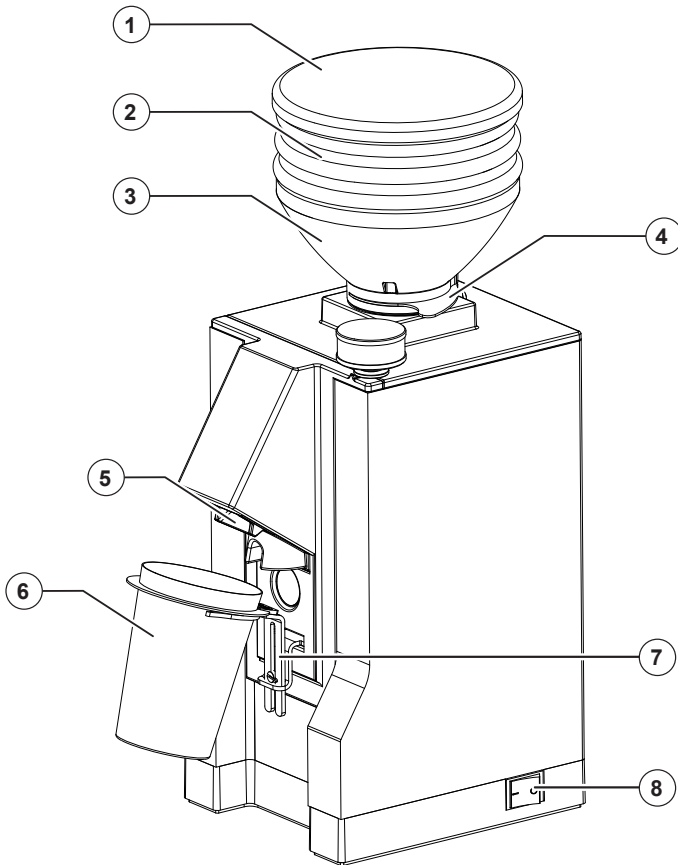

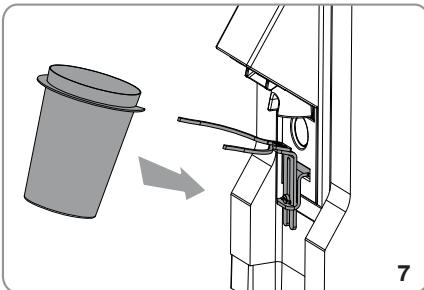
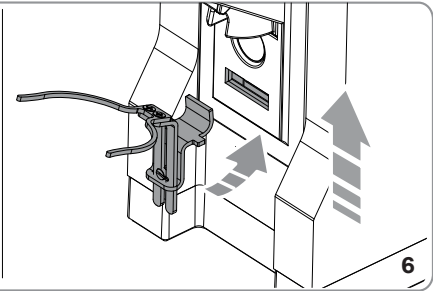
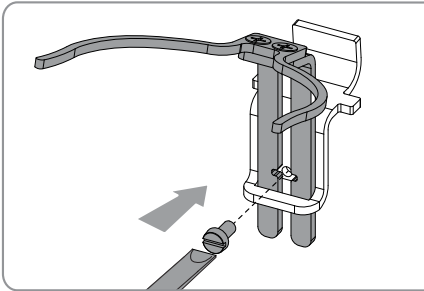
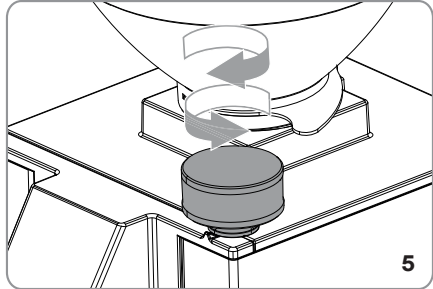
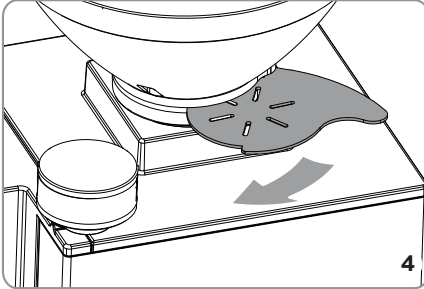
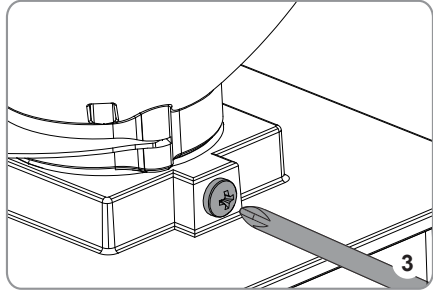
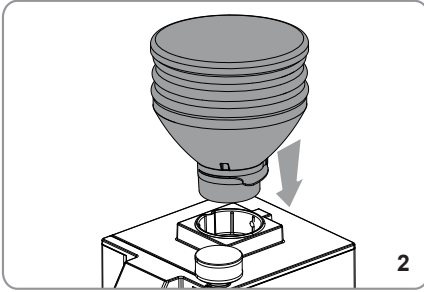



• ENGLISH	20
• РУССКИЙ	24
• ىبرع	28
• 简体中文	32
• 한국어	36



1 GENERAL INFORMATION

MANUFACTURER:

CONTI VALERIO - Via Luigi Longo, 39/41 - 50019 Sesto Fiorentino (FI) – ITALIA

MODEL:

SD - MEA

2 TECHNICAL DATA

	ZERO (SD)	ZERO (MEA)	ZERO BREW (SD)	ZERO BREW (MEA)
Volts (V)	220/240	110/120	220/240	110/120
Frequency (Hz)	50/60	60	50/60	60
Power consumption (W)	320	—	320	—
RPM	1350 (50Hz) 1650 (60Hz)	1650	1350 (50Hz) 1650 (60Hz)	1650
Production rate (g/s)	1,4 - 1,8 (espresso) / 1,9 - 2,5 (brew)			
Empty weight (kg)	5,6			
Hopper capacity (g)	45			
Height (mm)	346			
Width (mm)	120			
Depth (mm)	204			

Ton: 60 s**Toff:** 1200 s

3 DESCRIPTION OF THE APPLIANCE

1. Container lid
2. Blow-Up Bellow
3. Coffee bean container
4. Opening / closing tab for coffee bean container
5. Dispensing nozzle
6. Ground coffee container
7. Container holder fork
8. Grinding activation button
9. Grinding adjustment knob
10. Coffee bean container fixing screw

4 LOCKING THE CONTAINER

Before starting operation, install the coffee beans container (2).

- Insert the container (2) in its seat (Fig.2) making sure the hole is aligned with the screw on the back of the appliance.
- Screw in the locking screw (8) (Fig.3).

5 ADJUSTMENTS AND USE

5.1 PRELIMINARY OPERATIONS

Before starting work, the machine must be set up according to the type of coffee blend (roasting level) and grinding degree.

- Select the type of coffee blend (roasting level).
- Select the grinding degree.
- Assemble the fork (7) and install it on the body of the machine (Fig.6).
- After making the electrical connection, turn the tab (4) at the base of the coffee bean container (3) to close it (Fig.4).
- Remove the lid (1) and fill the container (3) with coffee beans.
- Put back the lid (1).

5.2 GRINDING ADJUSTMENT

Rotate the adjustment knob (9) clockwise to make the powder finer, or counter-clockwise to increase its coarseness (Fig.5). The adjustment must be made gradually, grinding a little coffee every 2 notches at the most. If the knob is turned by one full turn with the motor stopped, the machine may stop.

5.3 OPERATION

- Place the container for the ground coffee (6) on the fork (7) under the dispensing nozzle (5) (Fig.7).
- Press the side activation key (8) and after a few moments open the tab (4) allowing the passage of coffee beans.
- After all the coffee beans have been ground, close the tab (4) and press the blow-up bellows (2) 4-5 times to extract all the ground coffee (Fig.8).
- Complete grinding by pressing the side activation button again (8).

ATTENTION

To ensure correct operation of the Blow-Up system, press the bellow (2) with grinding activated and with the tab (4) closed.

ATTENTION

To ensure correct operation of the appliance, avoid grinding more than 160 g of coffee per activation.

6 CLEANING AND MAINTENANCE

ATTENTION

Disconnect the appliance from the power supply before carrying out any cleaning and maintenance operations. Do not pull the power cord or the appliance itself to disconnect the plug from the power supply socket.

ATTENTION

Maintenance and cleaning operations must be carried out by specialized personnel authorized by the manufacturer.

ATTENTION

Do not carry out makeshift or precarious repairs, much less use non-original spare parts.

6.1 CLEANING

Cleaning is a critical aspect for the correct operation of the coffee grinder. A neglected coffee grinder can have a negative impact on coffee brewing and on the accuracy of dosing and grinding. Before cleaning, make sure the appliance is unplugged.

6.2 CLEANING THE HOPPER

After removing the hopper from the machine, wash the inside of the same with water and neutral detergent, removing the oily layer left by the coffee beans. Rinse it and dry it thoroughly. Repeat the process for the plastic lid. Do not wash in the dishwasher. Cleaning is recommended at least once a week.

6.3 CLEANING THE GRINDING SYSTEM

After removing the lid, open the upper grinder holder. Then clean the grinders and other internal parts with a brush or a dry cloth. If necessary, use a vacuum cleaner or a jet of compressed air. After putting back the upper grinder holder and the lid, insert the hopper. For complete sanitation, use commercially available detergent tablets for coffee grinders.



ATTENTION

All cleaning and sanitising operations must be carried out with products approved for use with food.

6.4 MAINTENANCE

Check, and if necessary replace, the grinders every 300 kg of coffee. To carry out maintenance on the grinders, disconnect the appliance from the power supply and remove the bean container. Remove the rear shield and unscrew the screw hidden behind to remove the lid. Next, unscrew the underlying screws that secure the upper grinder holder. To clean the grinders, use a brush or a dry cloth; if necessary use a vacuum cleaner or a jet of compressed air.



ATTENTION

Maintenance must only be carried out by specialized personnel authorized by the manufacturer.



ATTENTION

Do not carry out makeshift or precarious repairs, much less use non-original spare parts.

7 TROUBLESHOOTING

Contact the specialized personnel.



1 ОБЩАЯ ИНФОРМАЦИЯ

ПРОИЗВОДИТЕЛЬ:

CONTI VALERIO - Via Luigi Longo, 39/41 - 50019 Sesto Fiorentino (FI) – ITALIA

МОДЕЛЬ:

SD - MEA

2 ТЕХНИЧЕСКИЕ ДАННЫЕ

	ZERO (SD)	ZERO (MEA)	ZERO BREW (SD)	ZERO BREW (MEA)
Напряжение (В)	220/240	110/120	220/240	110/120
Частота (Гц)	50/60	60	50/60	60
Поглощение (Ватт)	320	—	320	—
Оборотов в минуту (об/мин)	1350 (50Hz) 1650 (60Hz)	1650	1350 (50Hz) 1650 (60Hz)	1650
Производительность (г/с)	1,4 - 1,8 (espresso) / 1,9 - 2,5 (brew)			
Вес (кг)				5,6
Емкость бункера (г)				45
Высота (мм)				346
Ширина (мм)				120
Глубина (мм)				204

Тон: 60 s**Тoff:** 1200 s

3 ОПИСАНИЕ УСТРОЙСТВА

1. Крышка контейнера
2. Сильфон Blow-Up
3. Контейнер для кофейных зерен
4. Язычок открытия/закрытия контейнера для кофейных зерен
5. Носик подачи
6. Емкость для молотого кофе
7. Вилочный держатель контейнера
8. Кнопка включения помола
9. Регулировочная рукоятка помола
10. Винт крепления контейнера для кофейных зерен

4 БЛОКИРОВКА КОНТЕЙНЕРА

Перед началом работы необходимо установить контейнер для кофейных зерен (2).

- Вставьте контейнер (2) в соответствующее гнездо (рис.2), расположив его так, чтобы отверстие совпало с винтом в задней части прибора.
- Вкрутите стопорный винт (8) (рис.3).

5 РЕГУЛИРОВКИ И ИСПОЛЬЗОВАНИЕ

5.1 ПРЕДВАРИТЕЛЬНЫЕ ОПЕРАЦИИ

Перед началом работы необходимо настроить прибор в соответствии с типом кофейной смеси (более или менее обжаренной) и степенью помола.

- Определите тип кофейной смеси (более или менее обжаренная).
- Определите степень помола.
- Соберите вилку (7) и установите ее на корпус машины (рис. 6).
- После подключения к электросети поверните язычок (4) в основании контейнера для кофейных зерен (3), чтобы закрыть его (рис. 4).
- Снимите крышку (1) контейнера (3) и наполните его кофейными зернами.
- Вставьте крышку (1).

5.2 РЕГУЛИРОВКА ПОМОЛА

Используйте регулировочную ручку (9), поворачивая ее по часовой стрелке, чтобы порошок был более мелким, или против часовой стрелки, чтобы увеличить размеры крупы (рис. 5). Регулировку необходимо производить постепенно, перемалывая небольшое количество кофе, перемещая каждый раз ручку максимум на 2 деления. Если повернуть ручку на один оборот при остановленном двигателе, прибор может заблокироваться.

5.3 РАБОТА

- Установите контейнер для молотого кофе (6) на вилку (7) под носиком подачи (5)(рис. 7).
- Нажмите боковую кнопку включения (8) и через несколько мгновений откройте язычок (4), обеспечив прохождение кофейных зерен.
- После того, как все кофейные зерна будут перемолоты, закройте язычок (4) и

- нажмите сильфон blow-up (2) 4-5 раз, чтобы извлечь весь молотый кофе (рис.8).
- Закончите помол, снова нажав боковую кнопку включения (8).



ВНИМАНИЕ

Для обеспечения работы системы Blow-Up, нажмите сильфон (2) при активном цикле помола и закрытом язычке (4).



ВНИМАНИЕ

Чтобы обеспечить правильную работу прибора, не измельчайте более 160 г кофе за одно включение.

6 ЧИСТКА И ТЕХОБСЛУЖИВАНИЕ



ВНИМАНИЕ

Перед любой чисткой или техническим обслуживанием отсоедините прибор от источника питания. Не тяните за шнур питания или сам прибор, чтобы вынуть вилку из розетки.



ВНИМАНИЕ

Операции по техническому обслуживанию и очистке должны выполняться специализированным персоналом, уполномоченным производителем.



ВНИМАНИЕ

Не делайте временный или ненадежный ремонт и используйте только оригинальные запасные части.

6.1 ОЧИСТКА

Очистка - это основополагающее условие правильной работы кофемолки. Отсутствие ухода за кофемолкой может отрицательно сказаться на подаче кофе, а также на точности дозирования и помола. Перед чисткой убедитесь, что прибор отключен от сети.

6.2 ОЧИСТКА БУНКЕРА

Сняв бункер с прибора, вымойте его изнутри водой с нейтральным мылом, удалив масляный слой, оставленный кофейными зернами. Промойте и тщательно высушите. Повторите процесс для пластиковой крышки. Не мойте в посудомоечной машине.

Очистку рекомендуется проводить не реже одного раза в неделю.

6.3 ОЧИСТКА СИСТЕМЫ ПОМОЛА

Сняв крышку, откройте верхний держатель жерновов кофемолки. Затем очистите жернова и другие внутренние детали щеткой или сухой тканью. При необходимости воспользуйтесь пылесосом или струей сжатого воздуха. После установки на место верхнего держателя жерновов и крышки установите бункер. Для полной дезинфекции используйте имеющиеся в продаже таблетки моющего средства для кофемолок.



ВНИМАНИЕ

Все операции по очистке и дезинфекции должны выполняться с применением средств, разрешенных для использования в приборах, контактирующих с пищевыми продуктами.

6.4 ТЕХОБСЛУЖИВАНИЕ

Проверяйте и при необходимости заменяйте жернова каждый раз после помола 300 кг кофе. Для обслуживания жерновов отключите прибор от электросети и снимите контейнер для кофейных зерен. Снимите задний щит и открутите винт, находящийся за ним, чтобы снять крышку. Затем открутите винты внизу, которые фиксируют верхний держатель жерновов. Для чистки жерновов используйте щетку или сухую ткань, при необходимости используйте пылесос или струю сжатого воздуха.



ВНИМАНИЕ

Техобслуживание должно выполняться только квалифицированными лицами, авторизованными производителем.



ВНИМАНИЕ

Не делайте временный или ненадежный ремонт и используйте только оригинальные запасные части.

7 ПОИСК НЕПОЛАДОК

Обратитесь к специалисту.

١ المعلومات العامة

الشركة المُصنِّعة:

CONTI VALERIO - ٤١/٣٩ شارع لويجي لونغو - الرمز البريدي ٥٠٠١٩ سستو فيورنتينو

(فلورنسا) - إيطاليا

الطرّاز:

SD - MEA

٢ البيانات التقنية

ZERO (SD)	ZERO (MEA)	ZERO BREW (SD)	ZERO BREW (MEA)	الوصف
٢٤٠/٢٢٠	١٢٠/١١٠	٢٤٠/٢٢٠	١٢٠/١١٠	الجهد (فولت)
٦٠/٥٠	٦٠	٦٠/٥٠	٦٠	التردد (هرتز)
٣٢٠	—	٣٢٠	—	لاستهلاك (واط)
١٣٥٠ (٥٠Hz) ١٦٥٠ (٦٠Hz)	١٦٥٠	١٣٥٠ (٥٠Hz) ١٦٥٠ (٦٠Hz)	١٦٥٠	دورات في الدقيقة (rpm)
١,٨ - ١,٤ (espresso) / ٢,٥ - ١,٩ (brew)				الإنتاجية (ج/ث)
٥,٦				الوزن (كجم)
٤٥				سعة القادوس (جم)
٣٤٦				الارتفاع (مم)
١٢٠				العرض (مم)
٢٠٤				العمق (مم)

وقت التشغيل: ٦٠ ثانية
وقت الإيقاف: ١٢٠٠ ثانية

٣ وصف الجهاز

١. غطاء الحاوية
٢. منفاخ Blow-Up
٣. حاوية حبوب البن
٤. غطاء فتح/غلق حاوية حبوب البن
٥. صنوبر تصريف القهوة
٦. وعاء البن المطحون
٧. الشوكة حاملة الحاوية
٨. زر تنشيط الطحن
٩. مقبض ضبط الطحن
١٠. برغي تثبيت حاوية حبوب البن

٤ قفل الحاوية

- قبل بدء التشغيل ، يجب تركيب حاوية حبوب البن(٢).
- أدخل الحاوية (٢) في موضعها (الشكل ٢)، مع وضعها بحيث تكون الفتحة في المحور والبيغي موضوع في الجزء الخلفي من الجهاز.
- قم بربط برغي القفل (٨) (الشكل ٣).

٥ الضبط والاستخدام

١,٥ عمليات التشغيل الأولية

- من الضروري ضبط الجهاز قبل البدء في التشغيل، بناءً على نوع توليفة البن(حسب درجة التحميص) ودرجة الطحن.
- حدد نوع توليفة البن (حسب درجة التحميص).
- حدد درجة الطحن.
- قم بتجميع الشوكة (٧) وتركيبها على جسم الماكينة (شكل ٦).
- بعد تنفيذ التوصيل الكهربائي، أدر اللسان (٤) الموجود عند قاعدة حاوية حبوب البن (٣) من أجل غلقها (شكل ٤).
- قم بإزالة الغطاء (١) من الحاوية (٣) ، ثم قم بوضع حبوب البن.
- أعد إدخال الغطاء (١).

٢,٥ ضبط الطحن

- اعمل على مقبض الضبط (٩) بتدويره في اتجاه عقارب الساعة من أجل جعل المسحوق أكثر نعومة وفي عكس اتجاه عقارب الساعة من أجل زيادة حجم الحبيبات (شكل ٥). يجب إجراء التعديل تدريجياً، وطحن القليل من القهوة كل درجتين على الأكثر. إذا تم لف المقبض دورة واحدة في حالة توقف المحرك، يُمكن للجهاز أن يتوقف.

٣,٥ التشغيل

- ضع حاوية البن المطحون (٦) على الشوكة (٧) تحت فوهة الصب (٥) (شكل ٧).
- اضغط على مفتاح التنشيط الجانبي (٨) وبعد بضع لحظات افتح اللسان (٤) من أجل السماح بمرور حبيبات البن.
- بعد طحن جميع حبوب البن، أغلق اللسان (٤) واضغط على المنفاخ blow-up (٢) ٤ - ٥ مرات لإخراج كل البن المطحون (شكل ٨).
- قم بإنهاء الطحن بواسطة الضغط مجدداً على زر التنشيط الجانبي (٨).



تحذير
من أجل ضمان التشغيل الصحيح لنظام المنفاخ Blow-Up، اضغط على المنفاخ (٢) والطنن نشط واللسان (٤) مغلق.



تحذير
لضمان التشغيل الصحيح للجهاز، تجنب طحن أكثر من ١٦٠ جم من البن لكل عملية تشغيل.

٦ التنظيف والصيانة



تحذير
افصل الجهاز عن مصدر الكهرباء قبل القيام بأي عمليات تنظيف وصيانة. لا تنزع سلك التغذية الكهربائية أو تسحب الجهاز نفسه لفصل القابس من مقبس التيار.



تحذير
يجب إجراء عمليات الصيانة والتنظيف بواسطة موظفين متخصصين مرخص لهم من قبل الشركة المصنعة.



تحذير
لا تقم بإجراء إصلاحات مؤقتة أو محفوفة بالمخاطر، ولا تستخدم قطع غيار غير أصلية.

١,٦ التنظيف

يعتبر التنظيف جانباً أساسياً لضمان التشغيل الصحيح لمطحنة البن. يمكن أن يكون لمطحنة البن غير النظيفة تأثير سلبي على تصريف القهوة وعلى دقة الجرعة والطحن. قبل التنظيف ، تأكد من فصل الكهرباء عن الجهاز.

٢,٦ تنظيف الهيكل الخارجي للجهاز

بعد إزالة الهيكل الخارجي للجهاز ، اغسل الجزء الداخلي منه بالماء والصابون المحايد، وقم بإزالة الطبقة الزيتية التي خلفتها حبوب البن. اشطفه وجففه جيداً. كرر نفس العملية مع الغطاء البلاستيكي. لا تغسله في غسالة الصحون. يُنصح بالتنظيف مرة واحدة على الأقل في الأسبوع.

٣,٦ تنظيف نظام الطحن

بعد إزالة الغطاء، أفتح حامل المطحنة العلوي. ثم نظف المطاحن والأجزاء الداخلية الأخرى بفرشاة أو قطعة قماش جافة. إن لزم الأمر، استخدم مكنسة كهربائية أو خرطوم هواء مضغوط. بعد إعادة حامل المطحنة العلوي والغطاء إلى موضعهما، أدخل الجرس. ولتنظيف وتعقيم الجهاز بالكامل، استخدم أقراص المنظفات المتوفرة تجارياً لمطاحن القهوة.



تحذير
يجب إجراء جميع عمليات التنظيف والتعقيم بمنتجات معتمدة للاستخدام الغذائي.

٤,٦ الصيانة

افحص المطاحن واستبدلها إن لزم الأمر كل ٣٠٠ كجم من البن. لصيانة المطاحن، افصل الجهاز عن مصدر الطاقة وانزع حاوية حبوب البن. أزل الدرع الخلفي وقم بفك المسمار المخفي خلفه من أجل إزالة الغطاء. بعد ذلك، قم بفك المسمار الموجودة تحته التي تثبت حامل المطاحن العلوي. لتنظيف المطاحن، استخدم فرشاة أو قطعة قماش جافة، وإذا لزم الأمر استخدم مكنسة كهربائية أو نفثة هواء مضغوط.



تحذير
يجب ألا يتم إجراء الصيانة إلا بواسطة موظفين متخصصين مُرخص لهم من قِبل الشركة المُصنعة.



تحذير
لا تقم بإجراء إصلاحات مؤقتة أو محفوفة بالمخاطر، ولا تستخدم قطع غيار غير أصلية.

٧ استكشاف الأعطال
اتصل بالعمالة المتخصصة.



1 一般信息

制造商:

CONTI VALERIO - Luigi Longo路39/41号 - 50019 佛罗伦萨省Sesto Fiorentino市(佛罗伦萨) - 意大利

型号:

SD - MEA

2 技术数据

描述	ZERO (SD)	ZERO (MEA)	ZERO BREW (SD)	ZERO BREW (MEA)
电压 (V)	220/240	110/120	220/240	110/120
频率 (Hz)	50/60	60	50/60	60
功率 (W)	320	—	320	—
每分钟转数 (rpm)*	1350 (50Hz) 1650 (60Hz)	1650	1350 (50Hz) 1650 (60Hz)	1650
产率 (g/s)	1,4 - 1,8 (espresso) / 1,9 - 2,5 (brew)			
重量 (Kg)	5,6			
罩子容量 (g)	45			
高度 (mm)	346			
宽度 (mm)	120			
深度 (mm)	204			

Ton: 60 s

Toff: 1200 s

3 设备描述

1. 容器盖子
2. Blow-Up风盖
3. 咖啡颗粒容器
4. 咖啡颗粒容器的开/管销键
5. 投配口
6. 研磨粉容器
7. 容器托叉
8. 研磨激活按钮
9. 研磨调节按钮
10. 咖啡颗粒容器固定螺钉

4 固定容器

开始运行之前,必须先安装咖啡颗粒容器(2)。

- 将容器(2)插入其底座(图2),使轴向孔与设备后方的螺钉对齐,进行定位。
- 拧紧固定螺钉(8)(图3)。

5 调节和使用

5.1 初步操作

务必在开始工作前依据搅拌咖啡类型(是否烘焙)以及研磨程度进行机器调试。

- 确定搅拌咖啡类型(是否烘焙)。
- 确定研磨程度。
- 安装叉子(7),并将其装到机器上(图6)。
- 进行电气连接后,转动咖啡颗粒容器(3)底部的销键(4)将其关闭(图4)。
- 将盖子(1)脱离容器(3),并填充咖啡颗粒。
- 重新插入盖子(1)。

5.2 研磨调节

顺时针转动调节旋钮(9)使粉末更细,或者逆时针增加粒度(图5)。调整应逐渐进行,最多每2档磨一点咖啡。如果旋钮在电机停下时转动了一圈,机器就会锁住。

5.3 运行

- 将咖啡粉容器(6)放到投配口(5)下方的叉子(7)上(图7)。
- 按下旁边的启动按钮(8),稍后打开销键(4)以便咖啡颗粒通过。
- 等所有咖啡豆都磨完后,关闭销键(4)并按下膨胀波纹管(2)4-5次,以抽出所有磨好的咖啡(图8)。
- 研磨完成后再次按下旁边的激活按钮(8)。



注意

为保证Blow-Up系统的正常运行,可在激活研磨和销键(4)关闭时按下风盖(2)。



注意

为确保正确操作设备,每次启动时请勿研磨超过160克的咖啡。

6 清洁和保养



注意

在实施任何清洁和保养操作之前,断开设备的电源网。不得拉扯电源线或设备,避免插头从电源插销上脱离。



注意

维护和清洁操作必须由制造商授权的专业人员进行。



注意

不得实施偶然或临时维修,也不得使用非原装零备件。

6.1 清洁

清洁是咖啡研磨机正确运行的重要方面。一旦咖啡研磨机被忽略,就会对咖啡投配以及剂量、研磨精度造成负面影响。清洁之前,请确保已断开设备电源。

6.2 清洁罩子

在脱去机器的罩子后,用水和中性肥皂对罩子内部清洁,出去咖啡豆留下的油层。用水清洁并准确干燥。对塑料盖重复该流程。不要在洗碗机内清洗。建议至少一周清洁一次。

6.3 清洁研磨系统

拆下盖子后,打开上端研磨机架。然后用刷子或干布清洁研磨机和其他内部部件。必要时用吸尘器或压缩喷气。重新放置好上端研磨机架和盖子后,罩上罩子。为了完全清洁,使用市售的咖啡研磨机适用的洗涤剂药片。



注意

务必对获批的食用产品实施所有清洁、维护操作。

6.4 保养

每300公斤咖啡检查一次研磨机,必要时进行更换。进行研磨机的维护时,断开设备电源后再取下咖啡颗粒容器。打开后护罩,拧下后面的隐藏螺丝以取下盖子。随后松开用于固定上端研磨机架的下方螺钉。为了清洁磨机,需要使用刷子或干燥抹布,必要时使用吸尘器或压缩喷气。



注意

保养必须只能由厂家授权的专业人员完成。



注意

不得实施偶然或临时维修,也不得使用非原装零备件。

7 故障排除

请联系专业人员。



1 일반 정보

제조업체:

CONTI VALERIO - Via Luigi Longo, 39/41 - 50019 Sesto Fiorentino (FI) – ITALIA

모델:

SD - MEA

2 기술 데이터

기술	ZERO (SD)	ZERO (MEA)	ZERO BREW (SD)	ZERO BREW (MEA)
전압 (V)	220/240	110/120	220/240	110/120
주파수 (Hz)	50/60	60	50/60	60
흡수 (W)	320	—	320	—
분당 회전수 (rpm)	1350 (50Hz) 1650 (60Hz)	1650	1350 (50Hz) 1650 (60Hz)	1650
생산성 (g/s)	1,4 - 1,8 (espresso) / 1,9 - 2,5 (brew)			
중량 (Kg)	5,6			
호퍼 용량 (g)	45			
높이 (mm)	346			
폭 (mm)	120			
깊이 (mm)	204			

Ton: 60 s

Toff: 1200 s

3 기기 설명

1. 용기 뚜껑
2. 블로우업 벨로즈
3. 커피 원두 용기
4. 커피 원두 용기 개폐 탭
5. 추출구
6. 분쇄 커피 용기
7. 용기 홀더 거치대
8. 그라인딩 활성화 버튼
9. 그라인딩 조정 노브
10. 커피 원두 용기 고정나사

4 용기 잠금

기기를 작동하기 전에 커피 원두 용기 (2)를 장착합니다.

- 용기 (2)를 해당 위치에 삽입합니다(그림. 2). 이때 구멍과 기기 뒷면에 위치한 나사가 나란히 정렬되도록 배치하십시오.
- 고정나사 (8) (그림3)를 조이십시오.

5 조정 및 사용

5.1 예비 작업

작업을 시작하기 전에 커피 블렌드의 종류 (로스팅 정도)와 분쇄 정도에 따라 기기를 설정해야 합니다.

- 커피 블렌드의 종류를 설정합니다 (로스팅 정도).
- 분쇄 정도를 설정합니다.
- 거치대 (7)를 조립한 후 기계 본체에 장착합니다 (그림 6).
- 전원 공급장치에 연결한 후 원두 (3) 용기 하단에 위치한 탭 (4)을 돌려서 닫습니다 (그림 4).
- 용기 (3)에서 뚜껑 (1)을 제거하고 커피 원두를 채우십시오.
- 뚜껑 (1)을 다시 삽입합니다.

5.2 그라인딩 조정

조정 노브 (9)를 시계 방향으로 돌리면 가루가 더 곱게, 시계 반대방향으로 돌리면 입자가 더 크게 조정됩니다(그림 5). 조정은 최대 2 노치마다 약간의 커피를 그라인딩하며 점차로 수행해야 합니다. 모터가 정지된 상태에서 노브를 1회전하면 기계가 정지할 수 있습니다.

5.3 작동

- 추출구 (5) 아래의 거치대 (7)에 분쇄 커피 용기 (6)를 놓습니다 (그림 7).
- 측면의 활성화 버튼 (8)을 누르고 잠시 후 탭(4)을 열어 커피 원두가 통과할 수 있도록 합니다.
- 모든 원두가 분쇄된 후 탭 (4)을 닫고 블로우업 벨로즈 (2)를 4-5회 눌러 분쇄된 커피를 모두 제거합니다 (그림 8).
- 측면의 작동 버튼 (8)을 다시 눌러 그라인딩을 종료합니다.



주의

블로우업 시스템의 올바른 작동을 보장하려면 탭 (4)을 닫은 상태에서 벨로즈 (2)를 누르십시오.



주의

올바른 작동을 보장하기 위해 기기 활성화 시에 160g 이상의 커피를 분쇄하지 마십시오.

6 세척 및 유지보수



주의

세척 및 유지보수 작업을 수행하기 전에 전원공급망에서 기기를 분리하십시오. 전원 콘센트에서 플러그를 뽑을 때 전원 케이블이나 기기 자체를 잡아 당기지 마십시오.



주의

유지보수 및 청소 작업은 제조업체에서 승인한 전문 인력이 수행해야 합니다.



주의

임시방편 또는 불안정한 수리를 하지 마십시오. 정품이 아닌 예비 부품을 사용하지 마십시오.

6.1 세척

세척은 커피 그라인더의 올바른 작동을 위해 필수입니다. 방치된 커피 그라인더는 커피 추출과 도즈 및 분쇄의 정확성에 부정적인 영향을 미칠 수 있습니다. 세척 전에는 반드시 기기를 전원에서 분리했는지 확인하십시오.

6.2 호퍼 청소

기기에서 호퍼를 분리한 후 호퍼 내부를 물과 중성 세제로 씻어 커피 원두로 인한 기름층을 제거하십시오. 호퍼를 행구고 완전하게 건조하십시오. 플라스틱 뚜껑에 대해서도 이 과정을 반복합니다. 식기 세척기로 세척하지 마십시오. 세척은 적어도 일주일에 한 번 권장됩니다.

6.3 그라인딩 시스템 청소

뚜껑을 제거한 후 상단 버 홀더를 여십시오. 그런 다음 브러시나 마른 천을 사용하여 버 및 기타 내부 부품을 청소하십시오. 필요한 경우, 진공 청소기나 압축 공기 분사기를 사용하십시오. 상단 버와 뚜껑을 제자리에 배치한 후 호퍼를 삽입하십시오. 완벽한 위생을 위해 시중에서 판매되는 커피 그라인더용 세제 정제를 사용하십시오.



주의

모든 세척 및 살균 작업은 식품용으로 승인된 제품으로 수행되어야 합니다.

6.4 유지보수

필요한 경우 커피 300kg 분쇄 시마다 버를 점검하고 교체하십시오. 버 유지보수를 위해 기기를 전원에서 분리하고 커피 원두 용기를 제거하십시오. 후면 실드를 제거하고 뒤에 숨겨진 나사를 풀어 뚜껑을 제거하십시오. 그런 다음 상단 그라인더 홀더를 고정하는 아래 나사를 풀어줍니다. 버를 청소하려면 브러시나 마른 천을 사용하고, 필요한 경우 진공 청소기 또는 압축 공기 분사기를 사용하십시오.



주의

유지보수는 제조업체에서 승인한 전문 인력만 수행할 수 있습니다.



주의

임시방편 또는 불안정한 수리를 하지 마십시오. 정품이 아닌 예비 부품을 사용하지 마십시오.

7 문제 해결

전문 인력에게 문의하십시오.

ME054-5B-A0-R00
01-2022



CONTI VALERIO S.R.L.

Via Luigi Longo 39/41 - 50019 Sesto Fiorentino (FI) - ITALY